



안타리 포그머신 M-12

○ 사용 설명서



○ 제품사양

전원	AC220-240V, 60HZ
소비전력	2000W
최초예열	약 13분
사용용액	Antari 쏘 포그용액
용액소비율	400ml/min (100% output)
탱크용량	10 Liter
무게	27.2kg
크기	L646 W280 H283
DMX	1채널 or 3채널, XLR3핀&5핀
컨트롤	DMX512, 타이머, 매뉴얼, 무선(옵션) 무선DMX(옵션)
커넥션	Neutrik powerCON 커넥터(Power) XLR 3-pin and XLR 5-pin (DMX)
옵션액세서리	EasySwitch 무선리모트, EasySwitch 무선을 천정연결 브라켓

○ 제품구성품

- 1 x M-12 Universal Voltage Fog Machine
- 1 x 10 Liters Fluid Tank
- 1 x Neutrik powerCON Power Cable
- 1 x User Manual or Scan QR Code on the Machine

○ M-12 외관

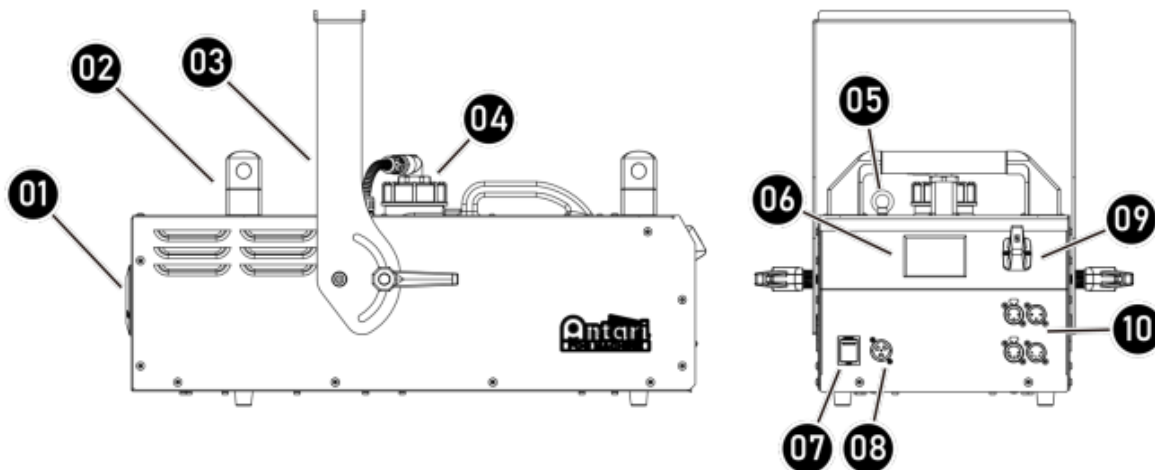

01. Fog Nozzle	06. LCD Touch Panel Display
02. Handle	07. Two in One Power & Breaker Switch
03. Hanging Bracket (Optional)	08. Neutrik powerCON Connector (POWER)
04. 10 Liter Fluid Tank	09. Wireless / W-DMX (Optional)
05. Safety Ring	10. XLR 3-Pin / 5-Pin Connector (DMX)

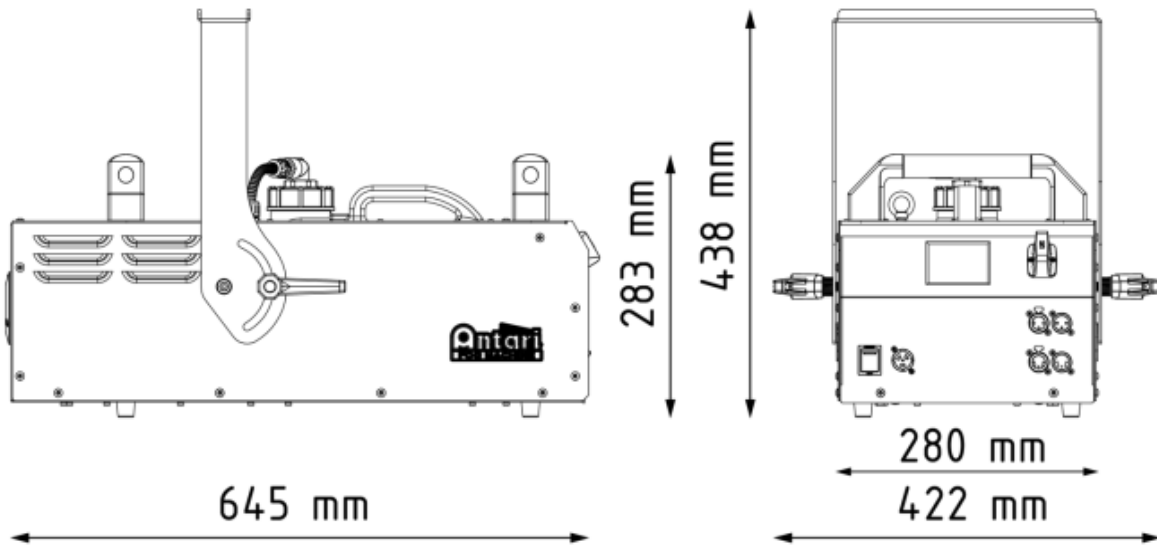

○ 사용방법

- 1 제품을 주위 1M 공간을 두고 적당한 위치에 설치 합니다.
- 2 상단 용액 주입구 뚜껑을 열고 안타리 정품 포그액을 적당량 넣습니다.
- 3 전원 코드를 연결하고 전원 스위치를 "ON"하면 예열이 시작 됩니다.
- 4 약 13분 정도 예열을 하고 컨트롤 패널 왼쪽 위 코너 상단에 100% 라는 표시가 나오면 동작 준비가 된것입니다.
- 5 작동 방법은 아래 컨트롤 패널 메뉴를 참조 하세요
- 6 사용 후 전원을 끄고, 장시간 사용하지 않을 경우 파워코드 제거 후 보관합니다.

○ 컨트롤 패널 작동방법







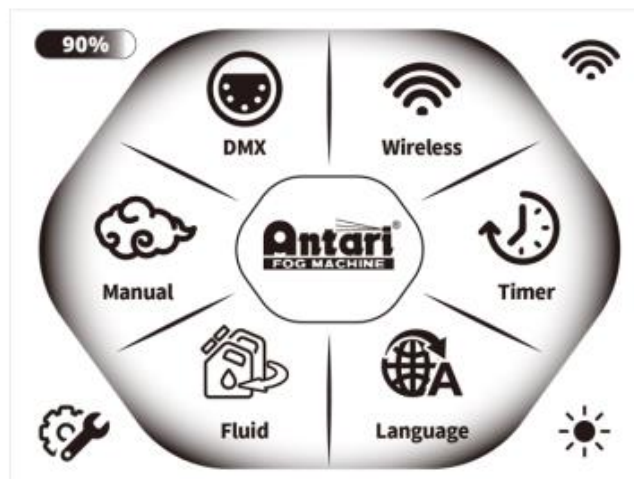

M-12 포그머신은 아래 나와 있는 모드 중 1가지 신호만을 수용 하여 동작 합니다.

- Manual
- Timer
- DMX512
- Wireless
- W-DMX

▶ 컨트롤 패널 문양



▶ 컨트롤 메뉴 설명

Main Menu		Item	Description
W-DMX		W-DMX	On / Off
		Unpair	On / Off
Wireless		Wireless Remote	On / Off
		Pair	On / Off
		Unpair	On / Off
Timer		Interval	1 – 360 sec
		Duration	1 – 120 sec
		Output Level	1 – 100%
Language		English	Press to Select
		繁體中文	Press to Select
		日本語	Press to Select
		Español	Press to Select
		Français	Press to Select
		Deutsch	Press to Select
		Русский	Press to Select
العَرَبِيَّةُ	Press to Select		
Fluid		FLG	Press to Select
		FLH	Press to Select
		FLJ	Press to Select
		FLR	Press to Select
		FLY	Press to Select
		FLZ	Press to Select
Manual		Output Level	1 – 100%
		Priming	Force Output
DMX		Address	1CH: 001 – 512 3CH: 001 - 510
		Channel	1CH / 3CH
Setting		Continuous Output	On / Off
		Output Mode	Single / Dual
		Fluid Sensor	On / Off
		Save Last Setting	On / Off
		Factory Reset	Proceed
BackLight		BackLight Adjustment	Low / Mid / High / Off

○ DMX 제어방법

DMX 연결하기 - 기기를 DMX 컨트롤러(Controller) 또는 DMX 체인(Chain) 중 하나에 연결합니다. 기계는 DMX 연결을 위해 3핀 & 5핀 XLR 커넥터를 사용하며, 커넥터는 기계의 후면에 있습니다.

▶ DMX 채널기능

Mode	Function	Channel	Value	Description
1 Channel	Fog Output	1	0-5	Off
			6-255	1~100%
3 Channel	Fog Output	1	0-5	Off
			6-255	1~100%
	Power Status	2	0-126	3 second delay, then on
			127-255	3 second delay, then activate shut down
	Output Mode	3	0-85	Dual Pump
			86-170	Single Pump 【 Switch Left/Right to Choose 】
171-255			Continuous Mode 【 Can't Adjust Output Volume 】	

○ EasySwitch 무선 리모트 (옵션)

EasySwitch 무선 리모트는 옵션으로 W-2 무선 송신기와 EasySwitch 무선수신기로 구성되어 있습니다. 이 무선 리모트를 나중에 구입 하여 설치할 경우 아래와 하면 됩니다.

▶ W-2 송신기

- 배터리 : 27A 12V
- 사용거리 : 50M 이내
- 사용거리가 현저하게 짧을 경우 배터리 교환
- 4가지 버튼 기능



W-2 Wireless Transmitter

Button	Function
[A]	Start Fogging
[B]	Stop Fogging
[C]	Increase Fog Output
[D]	Decrease Fog Output

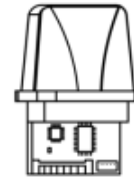

EasySwitch Wireless Receiver

▶ 설치 방법



Graph 1

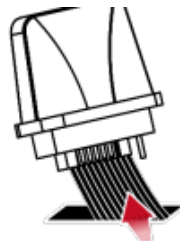

Graph 2



Graph 3

1. Graph1 커버를 제거합니다.
2. Graph2 의 하얀색 케이블을 연결합니다.
3. Graph3 나사를 돌려 고정켜 줍니다.

▶ **Pair & Unpair**

각각의 수신기에 5개까지 송신기를 페어링할 수 있습니다.

스텝1. 메뉴의 wireless 아이콘을 선택합니다.

스텝2. wireless remote를 누릅니다.

스텝3A. Pair 를 누릅니다.

스텝3B. 해제를 원할 경우 Unpair를 누릅니다.

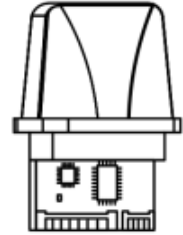

○ **EasySwitch W-DMX 수신기 설치 (옵션)**

EasySwitch 무선 DMX는 옵션으로 EasySwitch 무선 DMX 수신기가 포함됩니다.

이 무선 DMX 수신기를 나중에 구입 하여 설치할 경우 아래와 같이 하면 됩니다.

▶ **설치 방법**



Graph 1

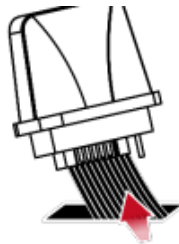

Graph 2



Graph 3

1. Graph1 커버를 제거합니다.
2. Graph2 의 하얀색 케이블을 연결합니다.
3. Graph3 나사를 돌려 고정켜 줍니다.

▶ **Pair & Unpair**

W-DMX 시그널을 링크하거나 해제할 경우 아래 와 같이 해줍니다.





스텝1. 메뉴의 W-DMX 아이콘을 누릅니다

스텝2. W-DMX 를 눌러 기능을 활성화 시켜 줍니다.

스텝3A. 자동으로 무선 DMX 신호를 찾을 것입니다.

스텝3B. 해제를 원할 경우 Unpair를 누릅니다.

▶ **W-DMX 상태 표시**

Signal on LCD display	Wireless DMX status
 (Green)	W-DMX present
 (Orange)	No DMX signal present
 (Red)	Link to TX lost
 (Grey)	Not assigned

○ 주의사항

- 1 대한민국에서 사용할 수 있게 제작된 제품으로 접지형 AC 220V전원에 연결하십시오.
- 2 **안타리 정품 용액을 사용 하십시오. (비정품 용액 사용시 오작동 및 고장 유발)**
- 3 포그액 보충시 기계 내부에 묻거나 흐르지 않게 유의 하십시오.
- 4 비 혹은 습기에 노출시키지 마십시오.
- 5 통풍이 잘 되는 곳에 설치하고, 기계 주위에 최소50cm의 공간을 두십시오.
- 6 기계를 이동, 운반할시에는 포그액을 모두 제거하고 이동 하십시오.
- 7 용액을 넣을 때는 기계를 끄십시오. 용액통에 인화성 물질을 넣지 마십시오
- 8 **용액이 없는 상태로 기계를 작동하지 마십시오**
- 9 노즐 주위는 뜨거우니 적어도 50cm 이상 거리를 유지하십시오
- 10 사용 전원이 맞는지 확인하십시오
- 11 기계를 임의로 변경, 분해, 수리하지 마십시오. 고장, 감전, 화재의 원인이 될 수 있습니다.
- 12 **최소 1회/1개월 작동하여 주십시오.**
- 13 1개월 이상 장기간 사용하지 않을 경우 : 용액 대신 증류수(정제수)를 넣고 분사하여 남아있는 포그액을 제거하고 보관하면 노즐막힘이나 내부부식을 예방할 수 있습니다.
- 14 보관전에는 항상 히터가 완전히 식었는지 확인하고 보관합니다.
내부에 습기가 생기면 고장과 오작동의 원인이 됩니다.
- 15 천정형브라켓을 이용하여 높은곳에 설치할 경우 낙하되지 않도록 주의하여 설치합니다.
- 16 사용법 도움 및 정상적인 작동이 되지 않을 경우 고객센터로 문의 하십시오.

○ 무상보증 면책 조항

Antari가 제조한 제품에 대해서 재료 및 기술에 결함이 없음을 1년동안 보증합니다.

본 보증에 따른 당사의 의무와 책임은 당사에서 수리 또는 교체하는 것에 국한됩니다.

부적절한 사용이나 사용자의 과실로 인한 고장은 무상수리나 교체가 적용되지 않습니다.

성능에 영향을 미치는 제품 변경, 수리, 조립, 부주의, 오용등으로 인한 어떤 종류의 손실이나 손해에 당사는 책임지지 않습니다.



미래인터내셔널 주식회사

경기도 군포시 고산로148번길17 군포IT밸리 B동1806호,1807호

대표전화 031-395-4020~4021

홈페이지 www.antari.co.kr